

A-A (1:2)

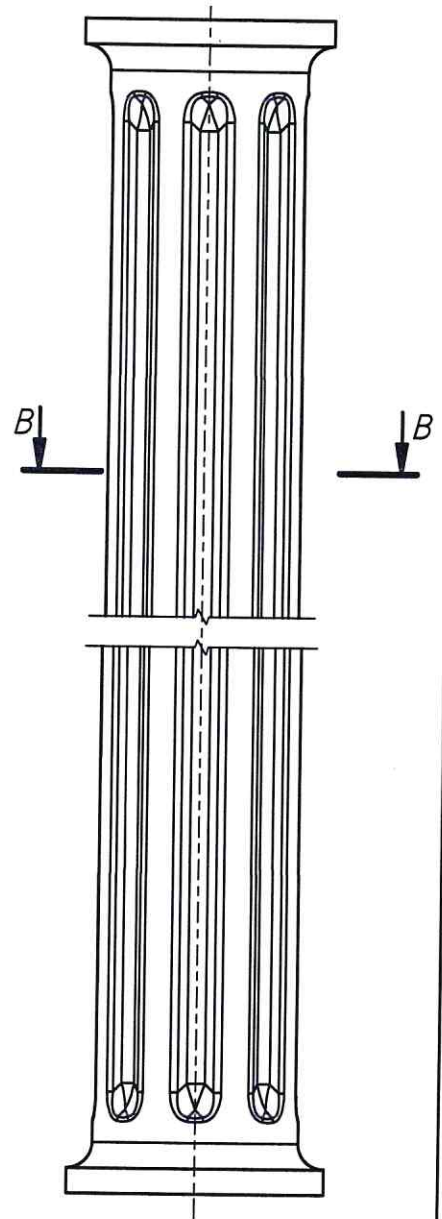

B-B (1:2)

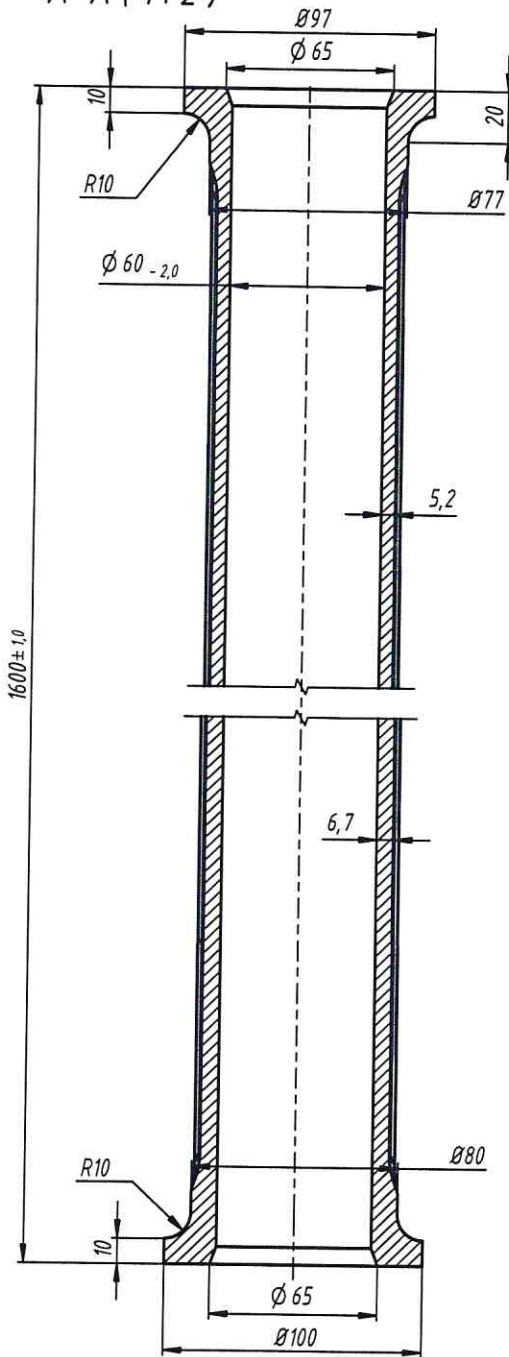
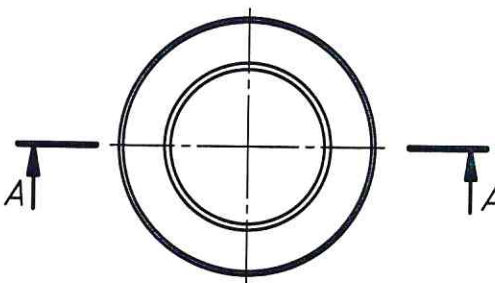
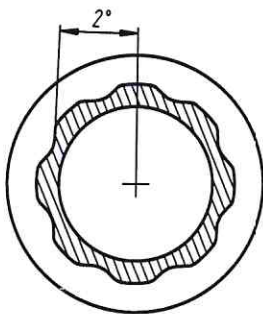

1. Неуказанные литейные радиусы 1...2 мм.
2. Облой по разьему формы не допускается.
3. Поверхность отливки должна быть очищена от приливов и заусенцев.
4. Шероховатость поверхности отливки по ГОСТ 2789-73.
5. *Размеры для справок.
6. Изготовление оснастки производить по 3D модели..

Изм.	Лист	№ докум.	Подп.	Дата	Литера	Масса	Масштаб
						20,4	1:2
Разраб.		Лебедев С.В.		28.08.2019			
Пров.							
Т.контр.							
Н.контр.							
Утв.							
					Отливка столбешница 1600		
					Чугун, литейный СЧ-20		

Перв. примен.

Справ. №

Подп. и дата

Инв. № дубл.

Васм. инв. №

Подп. и дата

Инв. № подл.